



РУКОВОДСТВО ПО ЭКСПЛУАТАЦИИ

штукатурная станция PS380

Stirex

**Сделано в России
Сделано для Вас**

ТОРГОВАЯ МАРКА: Stirex

НАИМЕНОВАНИЕ: штукатурная станция PS380

ТИП: штукатурная станция
(смесительный растворонасос)

МОДЕЛЬ: PS380

ЗАВОДСКОЙ НОМЕР: _____

ГОД ВЫПУСКА: _____

ПРОИЗВЕДЕН: Россия, Московская область,
г. Дзержинский, ул. Карьера Зил, д. 4



ГАРАНТИЯ:

ДАТА ПРОДАЖИ: _____

ПОКУПАТЕЛЬ: _____

М.П.
(печать
продавца)

ПРОДАВЕЦ: _____

СОДЕРЖАНИЕ



ВНИМАНИЕ!

Запрещено использовать штукатурную станцию Stirex PS380, если пользователь не ознакомился с настоящей инструкцией по безопасности, не понял ее, не прошел инструктаж по технике безопасности.

1. Безопасность.....	3
2. Используемые символы и их значение.....	4
3. Техника безопасности.....	5
4. Индивидуальная защита.....	8
5. Назначение станции.....	9
6. Принцип работы.....	10
7. Общий вид.....	11
8. Шкаф управления.....	12
9. Элементы управления.....	13
10. Технические характеристики.....	16
11. Комплектация.....	17
12. Воздушная система.....	18
13. Водная арматура.....	19
14. Обозначения на штукатурной станции.....	20
15. Транспортировка.....	21
16. Установка штукатурной станции.....	23
17. Монтаж станции.....	24
18. Ввод в эксплуатацию.....	27
19. Начало эксплуатации.....	32
20. Завершение работ.....	36
21. Чистка штукатурной станции.....	36
22. Техническое обслуживание.....	37
23. Устранение неисправностей.....	38
24. Электрическая схема.....	41

БЕЗОПАСНОСТЬ



Обращаем Ваше внимание, что в настоящей инструкции, говоря о штукатурной станции, мы имеем в виду смесительный растворонасос с функциями приготовления, транспортировки и нанесения раствора.

Штукатурная станция Stirex PS380 произведена с использованием современных технологий и требований к безопасности эксплуатации машин и оборудования, однако никогда нельзя пренебрегать личной безопасностью и всегда необходимо соблюдать правила безопасности.

Обязательно перед использованием станции внимательно изучите настоящее руководство по эксплуатации, сохраните его и прибегайте к нему при возникновении нештатных ситуаций. Оператор штукатурной станции обязан перед началом эксплуатации пройти инструктаж по технике безопасности.

Категорически запрещается вносить изменения в штукатурную станцию, а также использовать расходные и запасные части, приобретенные не у производителя и\или у его представителя. Помните, что это может привести к поломке оборудования и нанесению вреда здоровью.

Перед началом эксплуатации всегда проводите осмотр штукатурной станции и проверяйте, чтобы все узлы находились на месте и были прочно закреплены.

ИСПОЛЬЗУЕМЫЕ СИМВОЛЫ И ИХ ЗНАЧЕНИЕ

В руководстве по эксплуатации, а также на штукатурной станции мы используем ниже показанные символы, которые должны привлечь Ваше внимание к возможной опасности для Вашего здоровья и для здоровья окружающих. Несоблюдение руководства по эксплуатации может привести к поломке оборудования и травмам.

ВНИМАНИЕ!

Данный символ призывает Вас к повышенному вниманию. Если Вы видите этот символ в руководстве по эксплуатации или на оборудовании, значит необходимо более внимательно отнестись к личной безопасности и правилам эксплуатации.



ПЕРСОНАЛЬНАЯ БЕЗОПАСНОСТЬ!

Обратите внимание на свою персональную безопасность и безопасность окружающих, если видите такой символ.



ОПАСНО ДЛЯ ЖИЗНИ!

Этот символ предупреждает Вас о работе с электрическими сетями. Очень важно выполнять данные работы, обладая соответствующими навыками и только с отключенным от сети оборудованием. Помните, что электричество всегда смертельно опасно для жизни.

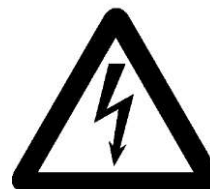

ОПАСНО КАСАТЬСЯ!

Данный символ сигнализирует о том, что прикосновение к движущимся элементам оборудования опасно. Никогда не касайтесь таких элементов, если оборудование подключено к сети.



ТЕХНИКА БЕЗОПАСНОСТИ



Всегда используйте штукатурную станцию строго по назначению и в соответствии с настоящим руководством по эксплуатации. Помните о своей безопасности и безопасности окружающих.

Эксплуатация и обслуживание станции всегда должны выполняться квалифицированным персоналом, прошедшим инструктаж по технике безопасности. Персонал обязательно должен прочитать и понять настоящее руководство по эксплуатации.

Перед началом выполнения работ со штукатурной станцией необходимо убедиться, что станция ровно и твердо установлена на ровной поверхности и заблокирована от случайного смещения при эксплуатации.

Перед началом эксплуатации станции необходимо исключить вероятность попадания в оборудование посторонних предметов.



Штукатурную станцию необходимо подключать станцию к распределительному узлу строительной площадки только через УЗО, которое подходит для данной штукатурной станции по техническим характеристикам.

Любые подключения станции к источнику питания должен производить квалифицированный электрик. Неправильное подключение машины может быть опасно для жизни и\или привести к поломке оборудования.

Перед началом эксплуатации штукатурной станции необходимо убедиться в отсутствии видимых повреждений. Обязательно проверить: кабели, растворный и воздушные рукава, быстросъемные соединения, а также все резьбовые соединения. Если установлены повреждения элементов станции, то эксплуатация ЗАПРЕЩЕНА.

ТЕХНИКА БЕЗОПАСНОСТИ



Обязательно не реже одного раза в год должна проводиться полная диагностика станции квалифицированным персоналом в диагностическом центре завода–изготовителя.

Штукатурная станция транспортирует раствор по растворным рукавам под высоким давлением. Поэтому убедитесь, что:

- используете сертифицированные растворные рукава высокого давления. Рабочее давление 40 бар, а давление на разрыв не менее 120 бар;
- не используете растворные рукава большей длины, чем Вам необходимо. Это снизит нагрузку на станцию и увеличит ресурс шнековой пары;
- растворные рукава размещены без перегибов, изломов и т.д.;
- обеспечен свободный доступ к растворным рукавам, станции;
- внутренняя поверхность растворных рукавов смочена водой;
- отсутствуют течи в местах соединения шнековой пары, фланцев, а также растворных рукавов;
- материал, который планируется использовать для приготовления раствора соответствует техническим характеристикам оборудования;

Никогда не эксплуатируйте штукатурную станцию без материала, соответствующего техническим характеристикам. Это приведет к быстрому износу шнековой пары, а также может привести к поломке оборудования.

Контролируйте образование пробок в рукаве. Не допускайте длительных остановок штукатурной станции. Это опасно для жизни и здоровья. Используйте манометр для контроля давления (опция).



Если возникла пробка в растворном рукаве, никогда не пытайтесь разъединить растворные рукава под давлением. **ЭТО ОПАСНО ДЛЯ ЖИЗНИ И ЗДОРОВЬЯ.** Необходимо сбросить давление аккуратно.

ТЕХНИКА БЕЗОПАСНОСТИ



Всегда при разъединении растворных рукавов используйте защитные средства. Рекомендуется сбросить давление, плотно накрыть соединение толстой пленкой, использовать средства индивидуальной защиты и только после этого аккуратно произвести демонтаж соединения.

При использовании штукатурной станции никогда не направляйте пистолет (распылитель) на человека.

Если сработала система защиты, всегда необходимо найти и устранить причину срабатывания защиты.

Никогда не эксплуатируйте станцию без защитной решетки бункера. **Опасно для здоровья и жизни.** Может привести к поломке оборудования.

При проведении сервисного обслуживания всегда необходимо обесточить штукатурную станцию, т.к. некоторые узлы могут находиться под напряжением даже после отключения станции.

Перед транспортировкой штукатурная станция должна быть чистой и пустой.

Для подъема станции нельзя использовать грузоподъемную технику. Перед подъемом разберите машину на узлы и переносите вручную.

Никогда самостоятельно не модифицируйте штукатурную станцию.

Всегда соблюдайте инструкции, приведенные в данном руководстве по эксплуатации.

Используйте только оригинальные запасные и расходные части, приобретенные у завода-изготовителя или аккредитованного Дилера.



ИНДИВИДУАЛЬНАЯ ЗАЩИТА

При эксплуатации и сервисном обслуживании всегда используйте средства индивидуальной защиты: строительные ботинки, перчатки, очки, наушники и т.д.

Никогда не пренебрегайте средствами индивидуальной защиты.

В руководстве по эксплуатации нельзя отразить все возможные ситуации, поэтому необходимо руководствоваться здравым смыслом и всегда помнить о личной безопасности и безопасности окружающих.

НАЗНАЧЕНИЕ ШТУКАТУРНОЙ СТАНЦИИ Stirex PS380



Штукатурная станция Stirex PS380 используется для приготовления, транспортировки и нанесения растворов, приготовленных из заводской сухой строительной смеси на основе гипсового, цементного и известкового вяжущего.

Сухая строительная смесь должна иметь заводскую маркировку, что она пригодна для работы со смесительными растворонасосами (штукатурными станциями) героторного/шнекового типа. Сухая смесь должна быть с фракцией не более 5 мм.

Перед использованием сухой смеси рекомендуем обратиться к Продавцу для получения дополнительной консультации.

Помните, если Вы используете материал не соответствующий техническим характеристикам станции, это может привести к поломке оборудования, снижению заявленных характеристик, снижению срока службы шнековой пары, а также к риску причинения вреда здоровью человека.

ПРИНЦИП РАБОТЫ

Штукатурная станция Stirex PS380 подключается к электрической сети (380В, 50Гц, 3 фазы, PE) и водной магистрали в соответствии с Руководством по эксплуатации.

Сухая смесь, соответствующая техническим характеристикам, загружается в бункер станции. **Внимание!** Не перегружайте штукатурную станцию, контролируйте вес смеси в бункере.

Производится настройка консистенции раствора в соответствии с Руководством по эксплуатации. Штукатурная станция приготавливает раствор с заданной консистенцией и с помощью этого же привода транспортирует его по рукаву к месту нанесения.

Сухая смесь может подаваться в штукатурную станцию автоматически, используя пневматическую систему Stirex Vortex V140, транспортные рукава, колпак с датчиком (опция). Это функция значительно снижает трудозатраты и увеличивает скорость выполнения работ.

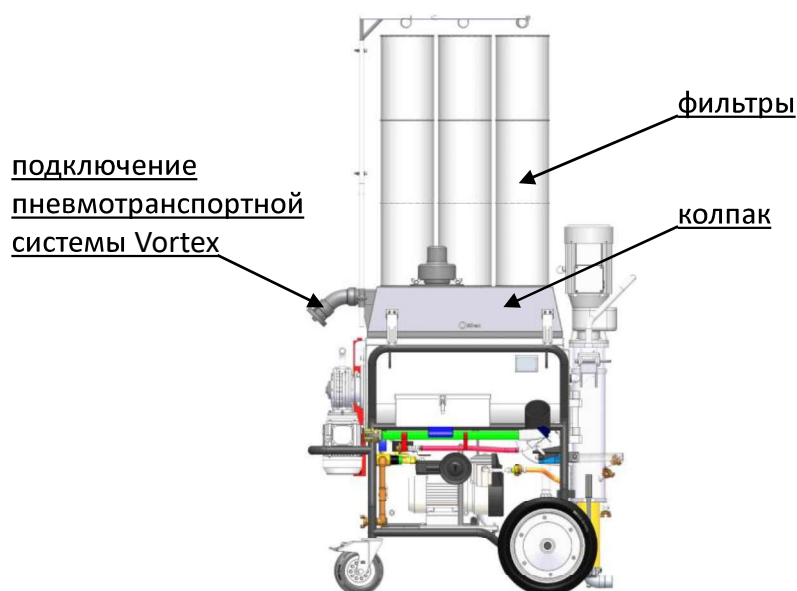

ОБЩИЙ ВИД штукатурной станции PS380

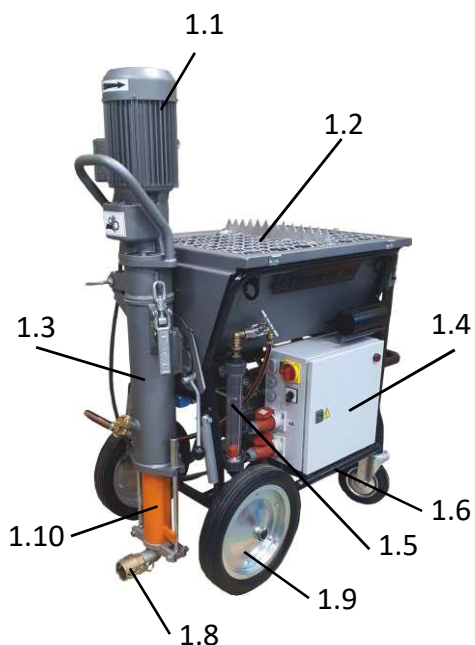

Общий вид справа:

- 1.1 Привод смесительный
- 1.2 Бункер для смеси
- 1.3 Камера смесительная
- 1.4 Шкаф управления
- 1.5 Расходомер воды
- 1.6 Рама
- 1.8 Фланец шнековой пары
- 1.9 Колеса 400 мм – 2
- 1.10 Шнековая пара D6-3

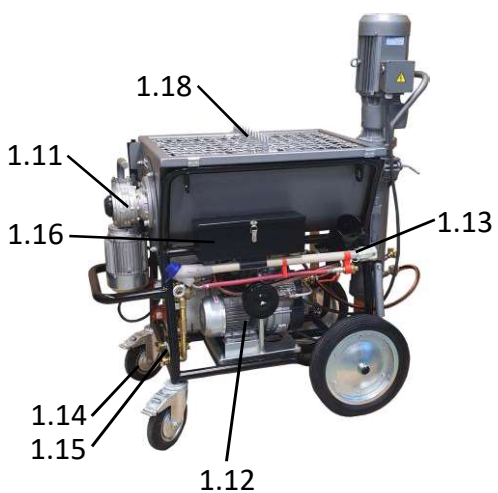

Общий вид слева:

- 1.11 Привод подающий
- 1.12 Компрессор
- 1.13 Пистолет угловой 600 мм
- 1.14 Колеса поворотные - 2
- 1.15 Подключение воды
- 1.16 Ящик инструментальный
- 1.18 Защитная решетка

ШКАФ УПРАВЛЕНИЯ штукатурной станции PS380

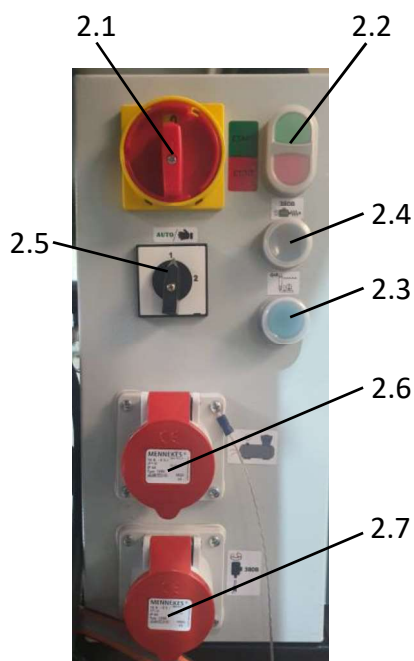

Элементы управления:

- 2.1 Главный выключатель
- 2.2 Кнопка «СТАРТ/СТОП»
- 2.3 Прямой пуск воды
- 2.4 Привод подающий
- 2.5 Режим автоматической работы станции или работа только в режиме 2.4 с откинутой смесительной камерой.
- 2.6 Подключение компрессора 380В
- 2.7 Подключение привода смесительного
- 2.8 Подключение привода подающего
- 2.9 Подача напряжения на станцию (подключение к сети)
- 2.10 Вольтметр

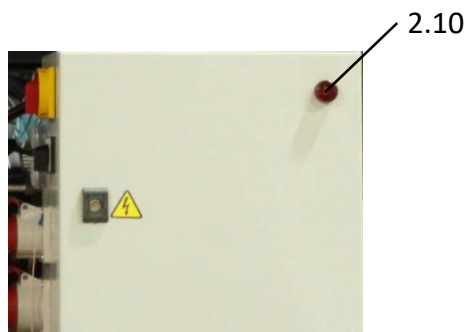
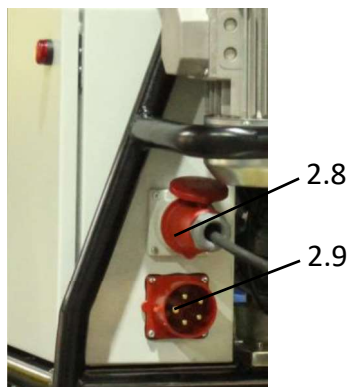

ЭЛЕМЕНТЫ УПРАВЛЕНИЯ

Главный выключатель (поз. 2.1)

«0» - без напряжения; «1» – рабочее положение (есть питание); «2» – реверс. Используйте реверс при возникновении пробок в рукаве.



Внимание! В процессе работы включайте и выключайте станцию используя «СТАРТ/СТОП». Не используйте главный выключатель для остановки станции. Это приведет к быстрому выходу из строя главного выключателя.

Кнопка «СТАРТ/СТОП» (поз. 2.2)

Остановку и запуск станции нужно осуществлять с использованием данной кнопки и/или используя дистанционное управление с помощью воздушного крана на пистолете. При нажатии кнопки «СТОП» происходит останов работы.

Кнопка «Прямой пуск воды» (поз. 2.3)

Обеспечивает подачу воды и включает электромагнитный клапан без включения мотор-редуктора. Используется для настройки водной арматуры.

Кнопка «Привод подающий» (поз. 2.4)

При переводе переключателя 2.5 в крайнее правое положение (ручной режим), данная кнопка активизируется и при ее нажатии включается привод подающий. Этот режим позволяет опустошить бункер с сухой смесью.

Переключатель положения «авто/ручной» режим (поз. 2.5)

Используется в левом положении для автоматической работы станции, а в правом – для активации кнопки «привод подающий» поз.2.4.

Вольтметр (поз. 2.10)

Используется как сигнализатор, что станция под напряжением, а также указывает на проблемы с напряжением.

ТЕХНИЧЕСКИЕ ХАРАКТЕРИСТИКИ

Производительность*:	~22 - 50 л/мин
Дальность подачи*:	до 40 м
Высота подачи*:	до 20 м
Фракция материала:	до 5 мм (материал подвижный и не склонен к расслоению)
Давление:	до 30 бар
Мощность:	8,4 кВт
мотор смесит-ный:	6,2 кВт; 406 об/мин
мотор подающий:	1.1 кВт 46 об/мин
компрессор:	1,1 кВт
Электроподключение:	400В, 50 Гц, 3 фазы через универс. УЗО (тип В) с током утечки до 30мА, защитный автомат 32А, кабель 4х4 мм
Габаритные размеры:	
длина:	1.320 мм
ширина:	630 мм
высота:	1.490 мм
Высота загрузки материала:	1020 мм
Вес станции в сборе:	240 кг
бункера с рамой:	130 кг
мотора смесит-ный:	40 кг
камера смесит-ная:	13,5 кг
мотор подающий:	24 кг
компрессор:	18,7 кг

*Дальность и высота подачи зависят от свойств материала и состояния шнековой пары.

КОМПЛЕКТАЦИЯ

Штукатурная станция Stirex PS380 стандартно поставляется в следующей комплектации, комплектация может отличаться от указанной в настоящем руководстве по эксплуатации, поэтому необходимо уточнять комплектацию перед приобретением станции:

1. штукатурная станция Stirex PS380 в сборе;
2. статор тип D6-3;
3. ротор тип D6-3;
4. компрессор TOP250 безмасляный, мембранный - 107122125;
5. фланец шнековой пары M35 - 107122650;
6. пистолет угловой алюм. Stirex M25/600 - 107101120;
7. ось чистящего вала - 109128010/10;
8. рубанок чистящего вала - 109100003;
9. рукав растворный DN25, 10 м - 107100180;
10. рукав воздушный 11,5 м - 107122211;
11. устройство для монтажа шнековой пары;
12. переходник V35/V25 - 107100176;
13. переходник для промывки рукавов - 107100182;
14. шомпол воздушной трубки - 600537;
15. шар из губчатой резины 35 мм - 107122150;
16. ключ крышки редуктора Stirex - 109199100;
17. инструмент для обслуживания;
18. силиконовый спрей.

ВНИМАНИЕ!

Комплектация может быть изменена без дополнительного информирования, поэтому необходимо комплектацию уточнять при покупке оборудования.

ВОЗДУШНАЯ АРМАТУРА

Штукатурная станция Stirex PS380 оснащена мембранным безмасляным компрессором. Компрессор обеспечивает подачу воздуха к пистолету (распылителю). Воздух необходим для нанесения материала на обрабатываемую поверхность. С помощью воздушной системы происходит управление штукатурной станцией в автоматическом режиме. В воздушную систему встроены два реле давления. При достижении давления в воздушной системе более 2,7 бар происходит остановка станции, когда давление опускается менее 1,7 бар – станция запускается.



Внимание! Не допускайте засорение воздушной системы. Особое внимание уделяйте очистке воздушной системы пистолета (распылителя).

КОМПРЕССОР:

Наименование:	компрессор воздушный TOP250
Тип:	мембранный, безмасляный
Мощность:	1,1 кВт
Электроподключение:	380В, 50 Гц, 3 фаза
Давление:	до 10 бар
Производительность:	230 л/мин
Габаритный размер:	390x270x260
Вес:	18,7 кг
Включено:	рама с ручкой и виброопорами; фильтр, электромагнитный клапан для сброса избыточного давления при останове, защитный клапан

ВОДНАЯ АРМАТУРА

Штукатурная станция Stirex PS380 стандартно оборудована водной арматурой, которая обеспечивает заданный объем воды и исключает сухой пуск станции. В системе установлено реле, которое контролирует минимально необходимое давление воды в магистрали 2 бара, а также редуктор, который не допускает рост давления в системе.



Внимание! Если давление в водной системе ниже 2 бар при водном рукаве 3/4", используйте водный насос (опция).

В комплект водной системы входит сетчатый фильтр на входе воды, кран с расходомером для регулировки расхода воды.



Внимание! Не допускайте размораживание водной системы. Всегда сливайте воду после работы, используя сливной кран.

Внимание! Станция не может работать без воды. Не допускайте работу без воды, это приведет к образованию пробки в рукаве и выходу из строя оборудования или его частей.

ОБОЗНАЧЕНИЯ НА ШТУКАТУРНОЙ СТАНЦИИ



ВНИМАНИЕ!
Не размораживать
водную арматуру



ОПАСНО!
Высокое напряжение

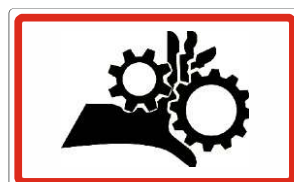

ОПАСНО! Вращающиеся
и движущиеся части
станции

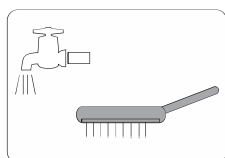

Подача воды
(чистка)

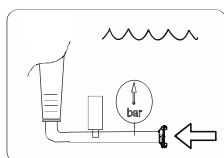

Подключение
воды

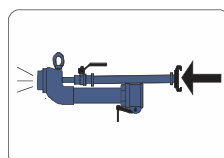

Подключение
воздушного рукава

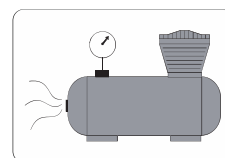

Подключение
компрессора (230В)

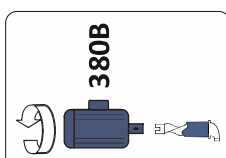

Привод
смесительный

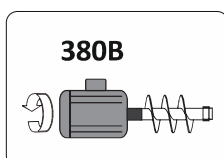

Привод
подающий



Режим работы
авто/ручной

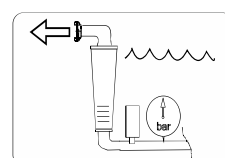

Прямой пуск
воды



Направление
вращения мотора



Кнопка
запуска/остановки
станции

ТРАНСПОРТИРОВКА



Транспортировка станции с использованием крана или других грузоподъемных устройств возможна при использовании специальных транспортировочных петель.

Транспортировка станции возможна вручную. Для этого разберите штукатурную станцию на узлы. Перед разбором станции убедитесь, что машина отключена от источника питания.

Демонтируйте мотор-редуктор:

1. Отключите электрический разъем мотор-редуктора;
2. Откройте замок и откиньте мотор-редуктор;
3. Удалите смесительный вал;
4. Аккуратно, придерживая мотор-редуктор, демонтируйте палец крепления мотор-редуктора.

ВНИМАНИЕ! Исключите удары и падения мотор-редуктора.

Демонтируйте вертикальную смесительную камеру:

1. Поднимите вверх рычаг смесительной камеры.
2. Аккуратно снимите смесительную камеру вверх.

Демонтируйте компрессор:

1. Отключите электрический разъем компрессора;
2. Отсоедините компрессор от воздушной системы;
3. Уберите компрессор в сторону.

Демонтируйте привод подающий:

1. Демонтируйте подающий вал внутри бункера;
2. Демонтируйте четыре гайки с задней стенки бункера;
2. Аккуратно придерживая за ручку демонтируйте привод.

ТРАНСПОРТИРОВКА

Перемещение штукатурной станции по объекту может осуществляться в собранном виде. Для этого снимите штукатурную станцию с тормоза и перемещайте по объекту на колесах.



Внимание! Не допускается перемещение станции по ступенькам в собранном или разобранном виде. Удары колес о пол или о ступеньки приведет к поломке колес. Перемещение станции на колесах допускается только по ровной поверхности.



ОПАСНО! Всегда при разборе и/или транспортировке штукатурной станции помните о личной безопасности. Соблюдайте технику безопасности при работе с тяжелыми предметами.

УСТАНОВКА



Станция должна быть установлена на ровной поверхности, колеса должны быть заблокированы от непреднамеренного смещения.

Всегда должен быть обеспечен свободный доступ к станции и шкафу управления.

Станцию следует установить в безопасном месте, чтобы исключить вероятность падения на станцию посторонних предметов.

МОНТАЖ ШНЕКОВОЙ ПАРЫ



В комплекте поставляется шнековая пара:

- шнековая пара D6-3.

Запрещено применять не оригинальные шнековые пары, т.к. это приводит к перегрузке электрической сети оборудования.

1. Смажьте статор силиконовой смазкой, не используйте смазки агрессивные к резине.
2. Разместите статор антиповоротным «пальцем» внутрь в специальном устройстве для монтажа (см. фото)
3. Установите ротор в статор и с помощью ключа закрутите ротор в статор до упора. Ключ располагайте по всей длине прорези ротора в противном случае можно поломать головку ротора.
4. Установите собранную шнековую пару в смесительную камеру снизу и прижмите фланцем с тягами, затяните гайки.

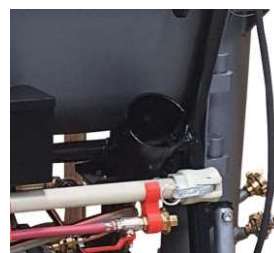

Внимание! Не перетягивайте гайки, т.к. это приведет к быстрому выходу оборудования из строя.

МОНТАЖ МОТОР-РЕДУКТОРА СМЕСИТЕЛЬНОГО



Внимание! Всегда работайте вдвоем, чтобы избежать травм и повреждений оборудования.

1. Установите мотор-редуктор в место посадки на смесительной камере.
2. Установите монтажный палец мотор-редуктора. Монтажный палец монтируется очень плотно, чтобы избежать колебаний мотора при работе, поэтому при монтаже пальца необходимо покачивать и перемещать мотор вверх-вниз.
3. После монтажа пальца зафиксируйте его с помощью шпильки.
4. Закройте мотор-редуктор и настройте замок таким образом, чтобы мотор-редуктор плотно прилегал к бункеру штукатурной станции.
5. Подключите мотор-редуктор к сети с помощью разъема на шкафу управления.

МОНТАЖ МОТОР-РЕДУКТОРА ПОДАЮЩЕГО

1. Установите мотор-редуктор в место посадки на бункере станции.
2. Затяните четыре гайки с помощью ключа.
3. Подключите мотор-редуктор к сети с помощью разъема на шкафу управления.

ПОДКЛЮЧЕНИЕ КОМПРЕССОРА

1. Разместите компрессор на раме штукатурной станции.
2. Подключите компрессор к воздушной системе.
3. Подключите компрессор к розетке на шкафу управления.

ПОДКЛЮЧЕНИЕ ШКАФА УПРАВЛЕНИЯ



Внимание!

Работы по подключению шкафа управления к электрической сети должен выполнять только квалифицированный электрик.



Подключение шкафа управления к распределительному узлу строительной площадки осуществляется с помощью кабеля 4x4,0 мм длиной не более 50 м через предохранительный автомат на 32А и универсальное защитное устройство УЗО (тип В) на 30мА. Не используйте оборудование без заземления.

Убедитесь, что подключение выполнено в соответствии с техническими характеристиками штукатурной станции (см. настоящее руководство по эксплуатации).

ВВОД В ЭКСПЛУАТАЦИЮ (общее)



Внимание!

Перед началом эксплуатации убедитесь, что:

- все элементы оборудования исправны и не повреждены;
- установлена шнековая пара правильного типа в соответствии с напряжением сети;
- защитная решетка установлена и закреплена в соответствии с инструкцией;
- растворная магистраль надежно смонтирована и внутренние стенки рукавов достаточно увлажнены;
- штукатурная станция надежно закреплена.

Исключите возможность попадания в бункер посторонних предметов.

ПРОВЕРКА ПЕРЕД НАЧАЛОМ ЭКСПЛУАТАЦИИ

1. Убедитесь, что вал не установлен в смесительной камере станции, а в бункере отсутствует сухая смесь.
2. Переведите «**Главный выключатель**» (поз. 2.1) в положение «1». Должен включиться красный вольтметр и его значение должно быть не менее 380В. Если значение ниже, то необходимо остановить работу и обратиться к квалифицированному электрику или в службу поддержки.
3. Переведите переключатель поз. 2.5 в ручной режим. Кратковременно нажмите поз. 2.4. Убедитесь, что вал подающий вращается в правильном направлении, которое указано стрелкой. Если вращение не правильное, необходимо изменить подключения фаз в питающем кабеле.



ВНИМАНИЕ! Данные работы должен производить квалифицированный электрик.

ПРОВЕРКА ПЕРЕД НАЧАЛОМ ЭКСПЛУАТАЦИИ

4. Переведите переключатель поз. 2.5 в положение «auto».
5. Подключите водный шланг диаметром не менее 3/4" к специальному соединению типа GeKa, установленному на оборудовании. На манометре оборудования должно быть давление не менее 2,0 бар при работающей машине.
6. Отсоедините водный шланг от смесительной камеры и направьте в ведро.
7. Откройте кран регулировки воды.
8. Нажмите кнопку «пуск воды» поз. 2.3, - должна пойти вода. Если этого не произошло, обратитесь к разделу «Устранение неисправностей». Если водная система работает нормально, подключите водный шланг к смесительной камере. Если смесь с высоким водопотреблением, используйте верхнее подключение, если с низким – нижнее.
9. Подключите пистолет к воздушной магистрали, перекройте кран на пистолете.
10. Включите компрессор в розетку 380В поз.2.6. Компрессор должен заработать и через несколько секунд остановиться.
11. Откройте воздушный кран на пистолете, - компрессор включился, воздух из воздушной трубки идет. Перекройте воздушный кран, - компрессор остановился. Если воздушная система не работает или работает по-другому, обратитесь к разделу «Устранение неисправностей».
12. Откройте воздушный кран, чтобы можно было настраивать машину.
13. Кратковременно нажмите кнопку «Старт» и «Стоп». Мотор должен включиться и выключиться, проверьте направление вращения мотора в соответствии со стрелкой. Если направление неправильное, обратитесь в сервисный центр.
14. Выключите главный выключатель.



Внимание! Не давайте машине долго работать, т.к. при запуске машины пойдет вода в смесительную камеру. Если возникла потребность в многократном включении машины, отсоедините водный шланг от смесительной камеры.

НАЧАЛО ЭКСПЛУАТАЦИИ

1. Установите смесительный вал и плотно закройте замок мотор-редуктора.
2. Убедитесь, что вал подачи сухой смеси установлен.
3. Включите главный выключатель в положение «1».
4. С помощью кнопки «прямой пуск воды» произведите предварительную регулировку потребления воды, отсоединив водный рукав от смесительной камеры и направив его в ведро:
для гипсовых материалов установите расход воды приблизительно 700 – 800 литров/час,
для цементных материалов – 400 - 500 литров/час.
4. Подсоедините водный рукав обратно к смесительной камере, наполните ее водой примерно на 10 см.
5. Кратковременно включите машину, убедитесь, что мотор вращается, шнековая пара вращается, вода нигде не протекает.
6. Убедитесь, что бункер машины сухой. Особое внимание обратите на место сочленения бункера и смесительной камеры.
7. Наполните бункер сухой смесью. Сухая смесь должна быть для машинного применения.
8. Нажмите кнопку «СТАРТ». Отрегулируйте желаемую консистенцию раствора, используя кран регулировки воды.
Помните, что при изменении подачи объема воды консистенция раствора, которая визуально наблюдается, изменяется не сразу и зависит от времени, необходимого для преодоления пути от места затворения до места визуального контроля. Настройка консистенции производится без растворного рукава. При прохождении раствора через растворный рукав консистенция раствора может изменяться и раствор может становиться гуще.

НАЧАЛО ЭКСПЛУАТАЦИИ

9. После настройки консистенции нажмите кнопку «СТОП».
10. Смочите растворный рукав водой. Соберите и подсоедините растворную и воздушные магистрали к машине.
11. Перекройте воздушный кран.
12. Нажмите кнопку «СТАРТ» - машина в дежурном режиме.
13. Откройте воздушный кран, направляя пистолет в бак. Дождитесь выхода раствора.
14. Подстройте консистенцию и начинайте работать.



ВНИМАНИЕ!

Не допускайте работу штукатурной станции без достаточного количества сухой смеси.



Всегда проверяйте надежность соединений растворных рукавов перед началом эксплуатации. Не эксплуатируйте и не допускайте эксплуатацию с поломанными соединениями. ЭТО ОПАСНО!

Не направляйте пистолет(распылитель) на людей. Не снимайте защитную решетку пока оборудование подключено к электрической сети. Не опускайте руки и посторонние предметы в бункер штукатурной станции. ЭТО ОПАСНО!

Всегда помните, что штукатурная станция представляет угрозу для здоровья и жизни человека, поэтому всегда соблюдайте технику безопасности и используйте средства индивидуальной защиты.

ЭКСПЛУАТАЦИЯ С ПИСТОЛЕТОМ (РАСПЫЛИТЕЛЕМ)

Штукатурная станция Stirex PS380 укомплектована распылителем раствора, который позволяет наносить раствор на поверхность и управлять штукатурной станцией в автоматическом режиме.

Перед началом эксплуатации необходимо собрать пистолет.

1. Установите форсунку.
2. Смонтируйте воздушную арматуру, закрепив ее рым-болтом. Расстояние от воздушной трубки до отверстия форсунки должно быть равно диаметру отверстия форсунки. В процессе работы можно изменять расстояние, чтобы выбрать удобный факел распыления.

Для тонкого распыления, например шпатлевания, используйте пистолет Stirex для тонких слоев (опция).



ВНИМАНИЕ!

Никогда не направляйте пистолет (распылитель) на человека.

Всегда после окончания работы разберите пистолет и хорошо промойте его части.

ВОЗНИКНОВЕНИЕ ПРОБКИ В РУКАВЕ



ВНИМАНИЕ!

Неправильная эксплуатация, халатное поведение оператора или некачественный материал могут привести к образованию пробок в растворном рукаве.

Не допускайте, опасно!

1. Немедленно выключите машину, нажав кнопку «СТОП».
2. Переведите переключатель «Реверс» в крайнее левое положение.
3. Нажмите кнопку «СТАРТ» и удерживайте, пока не сбросится давление в растворных рукавах.
4. Обязательно накройте соединения растворного рукава крепким материалом, наденьте защитные очки, отверните голову в сторону и разъедините соединение.
5. Осуществите очистку растворных рукавов.

ПЕРЕРЫВ В РАБОТЕ

Всегда учитывайте время схватывания раствора при работе со штукатурной станцией.

- Допускаются перерывы в работе не более 10 минут. Для этого необходимо нажать кнопку «СТОП».
- Если остановка в работе составляет более 10 минут, необходимо произвести очистку растворной магистрали и штукатурной станции.

ЗАВЕРШЕНИЕ РАБОТ



1. Прекратите подачу сухой смеси в бункер. Закройте заслонку бункера штукатурной станции и прекратите подачи сухой смеси в смесительную камеру.
2. Выработайте материал на стену. Если пошел жидкий раствор, его можно выгрузить в бак, а потом вручную замешать и выработать на стену.
3. Нажмите кнопку «СТОП».
4. Убедитесь, что в магистрали нет избыточного давления.
5. Отключите компрессор от розетки.
6. Аккуратно, защищая глаза и лицо и соблюдая технику безопасности, отсоедините растворную и воздушную магистрали от машины.

ЧИСТКА ШТУКАТУРНОЙ СТАНЦИИ

1. Подключите переходник GeKa/Camlock к растворному рукаву.
2. Внутри рукава установите шарик 35 мм.
3. Подключите к водной арматуре и с помощью крана подайте воду в растворный рукав. Дождитесь выхода шарика. Повторите. Растворный рукав чистый.
4. Отсоедините пистолет, демонтируйте из него воздушную арматуру и промойте вручную.
5. Установите чистящий вал вместо смесительного в бункер машины. Главный выключатель должен быть в положении «0».
6. Включите машину и дождитесь, чтобы вал полностью очистил смесительную камеру; чистящий рубанок должен опуститься до самого низа.
7. Удалите чистящий вал.
8. Удалите шнековую пару. Для этого ослабьте гайки, но не откручивайте полностью.
9. Промойте вручную смесительную камеру, фланцы.
10. При необходимости откиньте смесительную камеру и произведите выгрузку сухой смеси.
11. Отключите машину от водной магистрали и слейте воду из водной системы.
12. Отключите машину от электрической сети.

ТЕХНИЧЕСКОЕ ОБСЛУЖИВАНИЕ



В соответствии с правилами техники безопасности требуется ежегодное техническое обслуживание штукатурной станции квалифицированным персоналом.

Перед проведением работ по чистке и обслуживанию штукатурной станции обязательно отключите станцию от электрической сети, так как всегда есть вероятность, что некоторые элементы оборудования могут находиться под напряжением.

Разрешено использовать только расходные и запасные части, рекомендованные заводом-изготовителем и приобретенные у аккредитованных дилеров завода-изготовителя.

При утилизации масел, смазок, чистящих средств и растворов необходимо соблюдать действующие экологические требования.

- Следует всегда после эксплуатации производить качественную очистку всего оборудования, особое внимание следует уделять: бункеру, смесительной камере, смесительному валу, шнековой паре, обоим фланцам, растворным рукавам, пистолету.
- Регулярно проверяйте состояние растворных рукавов и электрокабелей.
- Для обслуживания мотор-редуктора необходимо обратиться к поставщику оборудования или производителю мотор-редукторов. Мотор-редуктор готов к работе, но требует замену масла каждые 8000 часов.
- Регулярно не реже 1 раза в неделю производите очистку водной арматуры. Промойте входной сетчатый фильтр. Выкрутите с помощью специального ключа крышку редуктора и промойте/замените фильтр. Помните, что если фильтры грязные, давление в водной системе падает и штукатурная станция не будет работать.

Грязная вода приводит к быстрому выходу из строя электромагнитного клапана.

УСТРАНЕНИЕ НЕИСПРАВНОСТЕЙ



ВНИМАНИЕ!

Всегда соблюдайте технику безопасности и следуйте данному руководству по эксплуатации.

УДАЛЕНИЕ ПРОБОК В РАСТВОРНОЙ МАГИСТРАЛЕ

В случае возникновения пробки в растворной магистрали необходимо немедленно остановить растворонасос с помощью кнопки «СТОП».

С помощью переключателя «РЕВЕРС» и кнопки «СТАРТ», сбросить давление.

Убедившись, что давление сброшено, например по манометру (опция), демонтировать растворную магистраль.



ВНИМАНИЕ!

Всегда при работе с растворной магистралью используйте защитные очки.



При демонтаже растворных рукавов соединение необходимо закрыть плотной пленкой, голову отвернуть в сторону и плавно разъединить соединение.

Произведите очистку растворных рукавов вручную.

УСТРАНЕНИЕ НЕИСПРАВНОСТЕЙ

СТАНЦИЯ НЕ ВКЛЮЧАЕТСЯ

отсутствует напряжение
отсутствует давление воды

- проверьте подключение к сети
- проверьте систему подачи воды
- проверьте фильтры для воды
- неисправность магнитного клапана
- замените магнитный клапан

слишком низкое входное
давление воды

- увеличьте давление воды (мин 2 бар), при необходимости установите водный насос (опция)

датчик давления воды
не работает

- проверьте датчик давления воды.

отсутствует подключение
управляющих реле к шкафу

- проверить подключение всех реле

МОТОР-РЕДУКТОР НЕ ВРАЩАЕТСЯ

шнековая пара перетянута

- ослабьте гайки тяг фланца шнековой пары.
- С помощью реверса мотора раскатайте шнековую пару, включив несколько раз мотор в одну и другую сторону.

РАСТВОР СЛИШКОМ ЖЕСТКИЙ/ЖИДКИЙ

отрегулируйте подачу воды

- проверьте подачу воды, откройте/закройте регулировочный водный кран

СРАБАТЫВАЕТ АВТОМАТ КОМПРЕССОРА

грязный фильтр компрессора

- очистить фильтр

УСТРАНЕНИЕ НЕИСПРАВНОСТЕЙ

КОНСИСТЕНЦИЯ РАСТВОРА НЕРАВНОМЕРНАЯ

- | | |
|---|---|
| грязный фильтр воды на редукторе | ▪ очистите фильтр |
| материал налип на смесительном валу или в смесительной камере | ▪ очистите загрязнение, не допускайте налипания |
| вал смесительный заклинивает | ▪ заменить вал смесительный |
| грязный фланец шнековой пары | ▪ очистить фланец |
| изношен ротор и статор | ▪ заменить ротор и статор |

НЕ НАСТРАИВАЕТСЯ РАСХОД ВОДЫ

- | | |
|---------------------------|---|
| грязный фильтр редуктора | ▪ очистить фильтр |
| не настроен редуктор | ▪ произвести настройку редуктора на 2 бара |
| грязная водная магистраль | ▪ очистить водную арматуру и шланги подачи воды |

СТАНЦИЯ ОТКЛЮЧАЕТСЯ

- | | |
|----------------------|-------------------------|
| нарушена подача воды | ▪ проверить подачу воды |
|----------------------|-------------------------|

СРАБАТЫВАЕТ АВТОМАТ МОТОР-РЕДУКТОРА

- | | |
|--|--|
| слишком густая консистенция раствора | ▪ сделать раствор более жидким |
| перегружен бункер сухой смесью | ▪ уменьшить количество загружаемой сухой смеси |
| сильно затянуты гайки тяг фланца шнековой пары | ▪ ослабить гайки |
| грязный фланец шнековой пары | ▪ очистить фланец |

СТАНЦИЯ НЕ ВКЛЮЧАЕТСЯ ДИСТАНЦИОННО

- | | |
|--|---|
| реле давление воздуха установлено слишком высоко | ▪ установить реле давления воздуха на 1,8 бар |
| компрессор подает мало воздуха | ▪ проверить фильтр компрессора, мембрану |

ЭЛЕКТРИЧЕСКАЯ СХЕМА

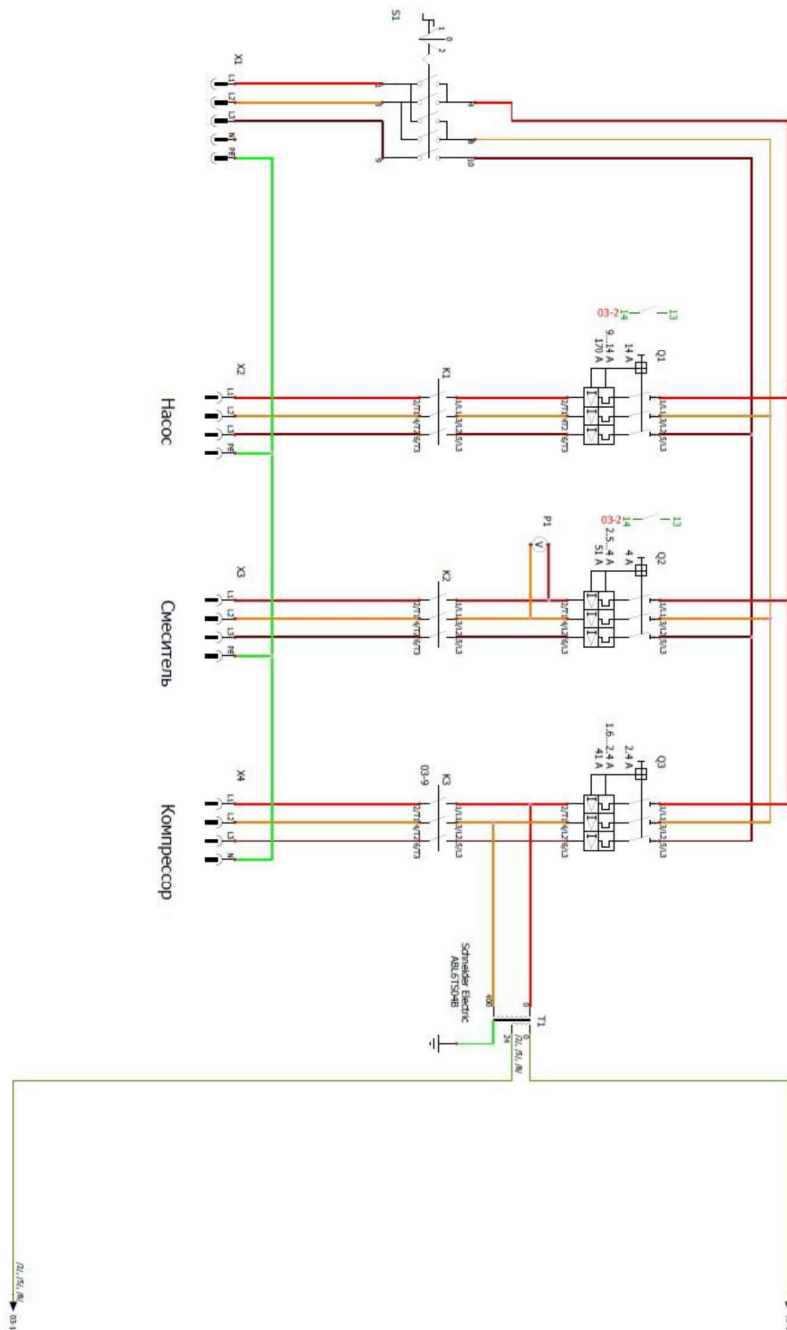

ЭЛЕКТРИЧЕСКАЯ СХЕМА

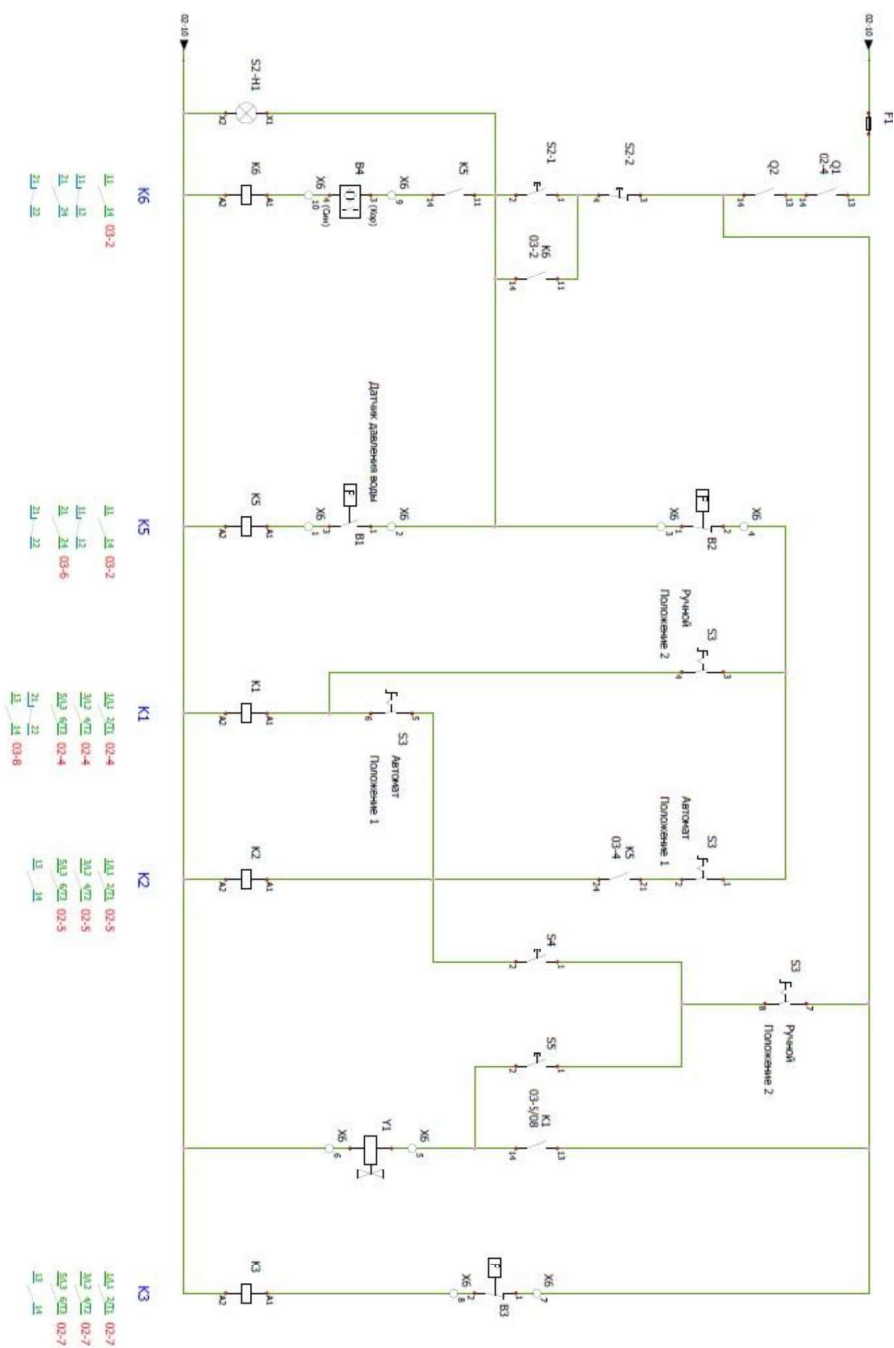

Stirex

Россия,
Московская область,
г. Дзержинский,
ул. Карьер ЗИЛ, д. 4
тел.: +7 499 130-77-04

